

## ● Parameter

SMQT®

معلمة المنتج	المعلمة الوصف
البعد من الجسم الرئيسي	226Lx44.5Wx72H (مم)
عرض doormax	1200MM
وزن ماكس الباب	80-100kg
الكلية الاسترالية في الاختيار وطيفة	لا
أقصى زاوية مفتوحة	180
تعديل سرعة إغلاق	Spee1: 180 ° -15 °؛ Speed2: 15 ° -0 °
ينطبق درجة الحرارة	-20 °C -45 °C
تطبيق	ترك الباب مفتوحا أو اليمين الباب المفتوح
مرت اختبار المتانة	1,000,000 دورات
وزن	2.1KG

## ● Introduction

SMQT®

تم تثبيت الباب فاحصة على الجزء العلوي من ورقة الباب مع فتحة واحدة، تنطبق على باب خشبي، باب الحديد وباب النار.  
Appliable 1200 باب لعرض الأقصى مع الحد إلى باب واحد مع الحد الأقصى لوزن باب 100-80MM إلى باب واحد مع الحد الأقصى لوزن باب 1200 kg.

## ● Dimesion Picture

SMQT®

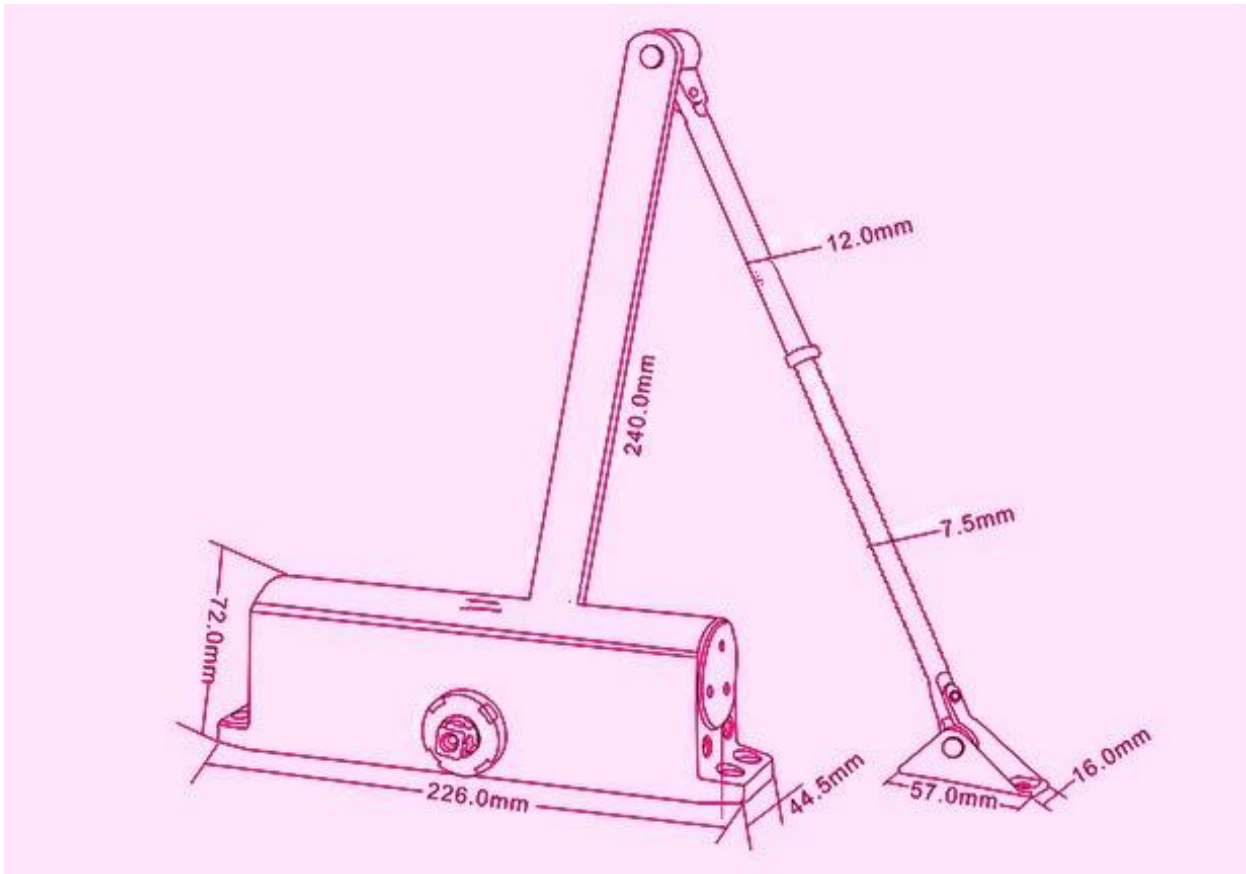

● Packing list

SMOT

□□□□□□ □□□□□□□□ □□□□□□ / □□□□□□	10
Demision (L * W * H) (□□)	56 * 34 * 18
□□□□□□ □□□□□□□□ □□□□□□ / (□□□□) □□□□□□□□ □□□□□□	17.0



2011 Brazil Fair



2012 Shenyang Fair



2015 Jinan Fair



2013 Shenzhen Fair



2012 Shenyang Fair



2013 Shenyang Fair



2013 Shenzhen Fair



2015 Shenzhen Fair