

2017 THE PRODUCT SELL LIKE HOT CAKES



## Descripción del producto

Nombre del producto:	Detector de humo del sensor del sistema EB-117
Dimensión:	Φ104 × 51 mm
Tensión de funcionamiento:	DC 24V
Corriente estática:	≤2mA
Corriente de alarma:	≤ 15mA
Temp ambiente:	-10 ° C ~ + 50 ° C
Salida de alarma:	NO C
Modo de alarma:	Salida de red de indicación LED
Rango de detección:	20 metros cuadrados
Modo de reinicio:	Auto / apagado apagado
Peso:	222 g

**Qué características de nuestro detector de humo EB-117?**



1.Wired photoelectric smoke detector

2.CE&ROHS certificate

3.4 wires terminal

4.Suitable for fire alarm and alarm system

5.2 years warranty , welcome OEM

**Imagen del producto**

---

**¿CÓMO SE VE?**

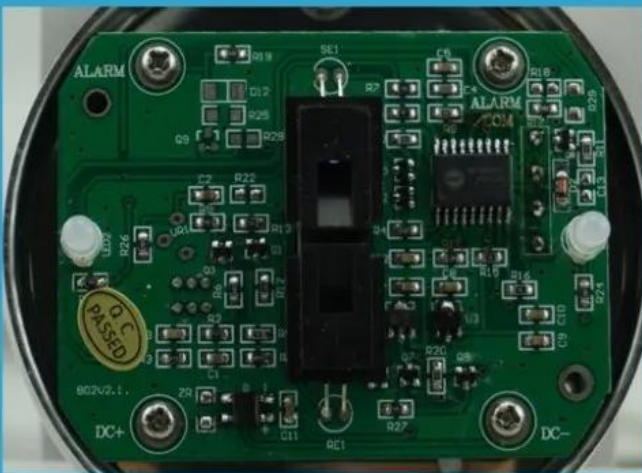

# SOLICITUD

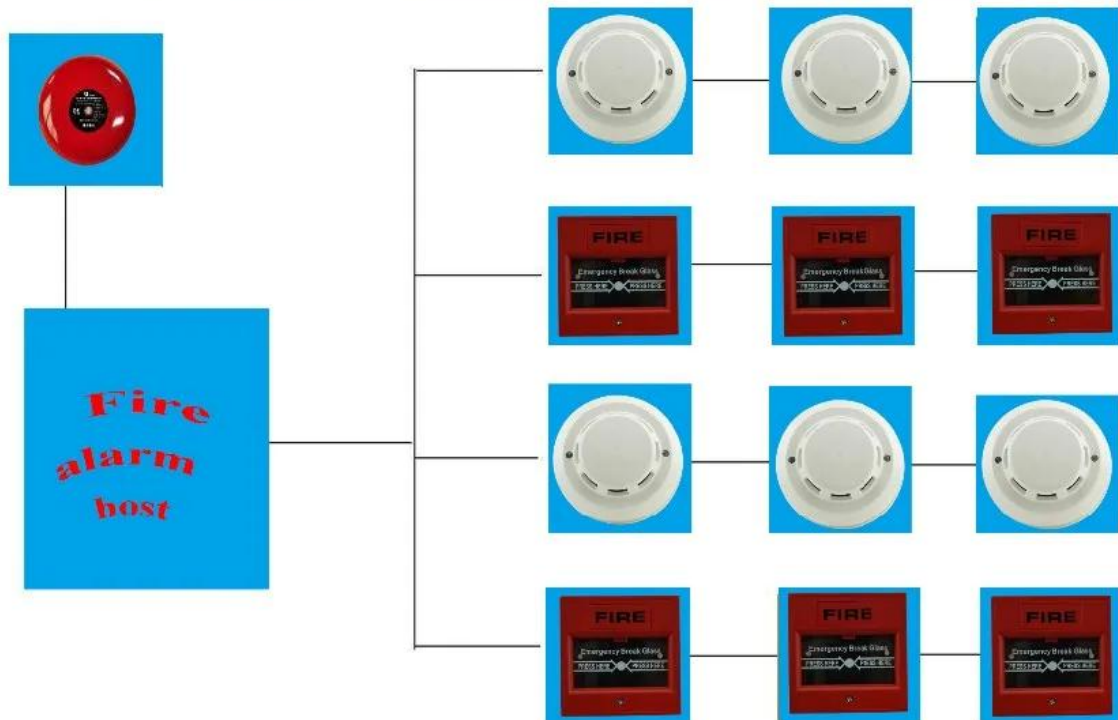

Artículos Relacionados

## OTROS PRODUCTOS SIMILARES



## COMENTARIOS DEL COMPRADOR

Order Number: 77851351216448

Last update Time: 2016-09-05 07:19

fobister 

Trade Assurance coverage



On-time shipment safeguard



Post-delivery product quality safeguard

Buyer feedback

thank you for your support , pls keep the quality and best service , we will do more business together in the future !

Order Number: 77851671126448

Last update Time: 2016-09-05 07:17

fobister 

Trade Assurance coverage



On-time shipment safeguard



Post-delivery product quality safeguard

Buyer feedback

thank your for your support , pls keep the quality and best service .

## Información de la empresa

### CLIENTE



### SHOW DE OFICINA



## PROCESO DE DAR UN TÍTULO



### Embalaje & Envío

## PAGO & TRANSPORTE





## Preguntas más frecuentes

---

## Preguntas más frecuentes

## Preguntas más frecuentes

---

### **P: ¿Puedo tener un pedido de muestra?**

UN: Sí, estamos dispuestos a ofrecer la prueba de muestra de la orden para usted para la prueba de calidad. Las muestras mixtas son aceptables.

### **P: ¿Cuál es el plazo de entrega?**

UN: La muestra necesita 1-3 días laborables, tiempo de producción en masa necesita 10-15 días laborables para la orden menos que 5000pcs.

### **P: ¿Tiene algún límite de MOQ?**

UN: EXW MOQ es 100pcs debajo de la caja en blanco.

### **P: ¿Cómo se envían las mercancías y cuánto tardan en llegar?**

UN: La muestra le será enviada por el servicio de envío opcional (correos, aire y mar). El plazo de entrega Depende del servicio de envío.

### **P: ¿Cómo procederemos si tengo el logo para imprimir?**

UN: En primer lugar, vamos a preparar la obra de arte para la confirmación visual. Si el color y la posición son correctos, Hacer el muestreo en primer lugar de fábrica de impresión de seda y tomar fotos para su segunda confirmación antes producción en masa.