

2019 новый OLED-дисплей считыватель карт контроля доступа с молниезащитой



**OLED display
White/Black color optional
Accept Logo print**

Основной параметр EA-92DK

Спецификация	
модель	EA-92DK
измерение	96 × 96× 22 (мм)
Рабочее напряжение	12 В ± 3 В постоянного тока
Потребляемая мощность	<1w
Тип карты	125 кГц ID
Читать диапазон	60мм
Кабельное расстояние	150m
Режим связи	WG26 / WG34
Скорость передачи	1bit / мс
Выход с клавиатуры	4bit / 8bit
Материал корпуса	ПК
цвет	Черный / белый (опционально)
Подходит для	система контроля доступа к дверям дома / офиса

Температура окружающей среды	-30 °C ~ 65 °C
Нетто	0,2кг

Конструкция 1. Арреанжсе уникальна, раковина принимает молоть аепенасеous обработка, комфортное ощущение; С OLED-дисплеем, подяркий свет не будет отражающим и вечным календарь (аккуратно установлен на картридер).

2. Используя методы лазерной резьбы, цифры на клавиатуре износостойкий, использовать в течение длительного время не исчезнет; Клавиатура с фон дыхания энергосберегающей лампы и дверной звонок Кнопка (выходной сигнал дверного звонка), выглядит более модно.

3. Wiegand 26/34 Связь, может через программное обеспечение для преобразования.

Производительность 4. Safety высока, с защитой обратного тока, тамперное устройство, молниезащита.

5. Согласие с установкой конструкции размера задней части Европы / Азии, легко подключить провод.

Size

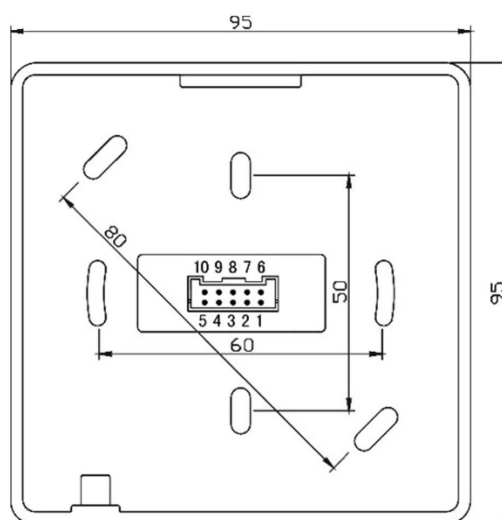
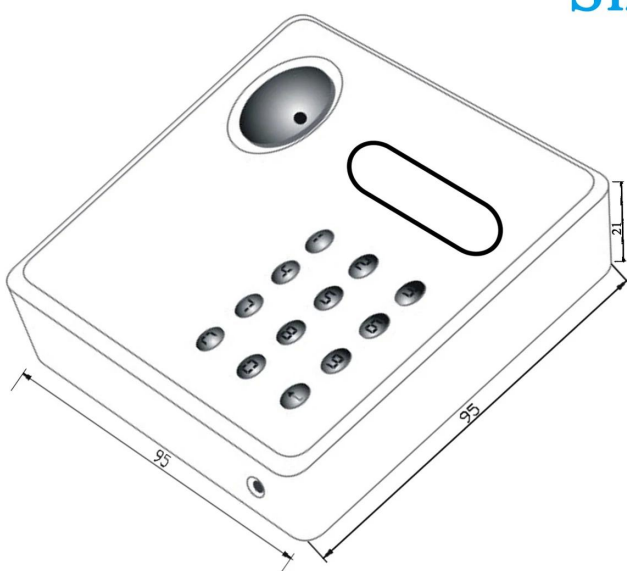

Wire port introduction

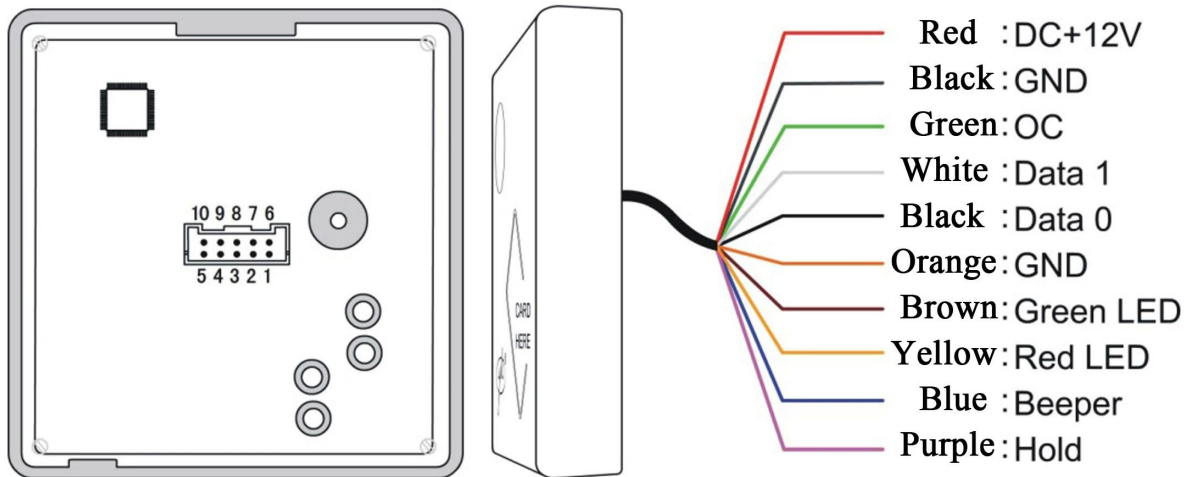

NO	Color	Function	Description
1	Red	12V+	DC Power 12V
2	Black	GND	DC Power 0V
3	Green	OC OUT**	OC Out to output doorbell signal or anti-tamper signal
4	White	DATA1	Wiegand DATA1 Output
5	Black	DATA0	Wiegand DATA0 Output
6	Orange	GND	Signal Grounding
7	Brown	Green LED*	Grounding to display 1 st message and green LED lights up
8	Yellow	Red LED*	Grounding to display 2 nd message and red LED lights up
9	Blue	Beeper	Beeper controller, grounding to work
10	Purple	Hold	Card reading controller, grounding to stop therefore reading

Wire diagram

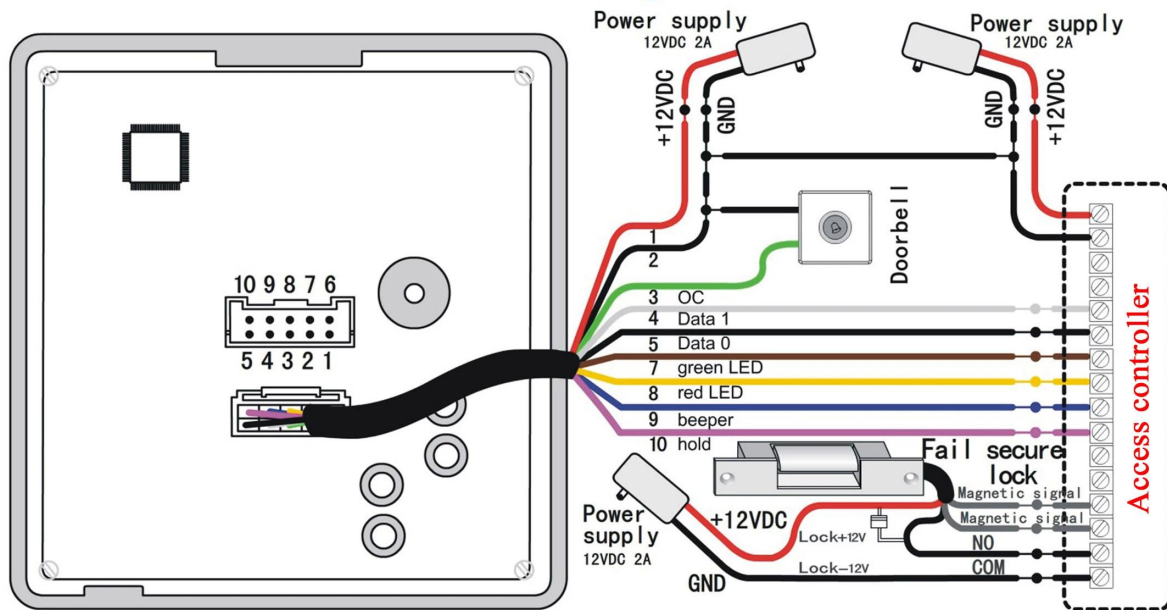

2 years warranty

марка	SMQT / OEM
Основной продукт	Контроль доступа и сигнализация
Информация о продукте	Контроль доступа: Автономный контроллер, кард-ридер, блок управления доступом, кнопка открывания двери, смарт-карта, ключ-метка, датчик двери, замок EM, замок электрического болта и т. Д. Сигнализация: панель сигнализации, PIR-датчик, аварийная кнопка, датчик двери, сирена, комплект охранной системы и т. Д.
Гарантия качества regoiD	2 года
Другие услуги	OEM & OEM, индивидуальные спецификации, связь один на один
сертификат	CE, Roш
Производственная мощность	1000 шт. В месяц
Время выполнения	7-15 дней
Условия оплаты	T / T, западное соединение, Paypal, наличные деньги и т. Д.